



Руководство по эксплуатации и техническому обслуживанию

СОКОВЫЖИМАЛКА ДЛЯ ТВЕРДЫХ ПЛОДОВ J-800



**Храните руководство по эксплуатации в течение жизненного цикла устройства
Все технические и эксплуатационные характеристики, габаритные размеры и
расчетные характеристики, представленные в настоящем Руководстве, могут быть
изменены без предварительного уведомления.**

ОПИСАНИЕ КОМПОНЕНТОВ

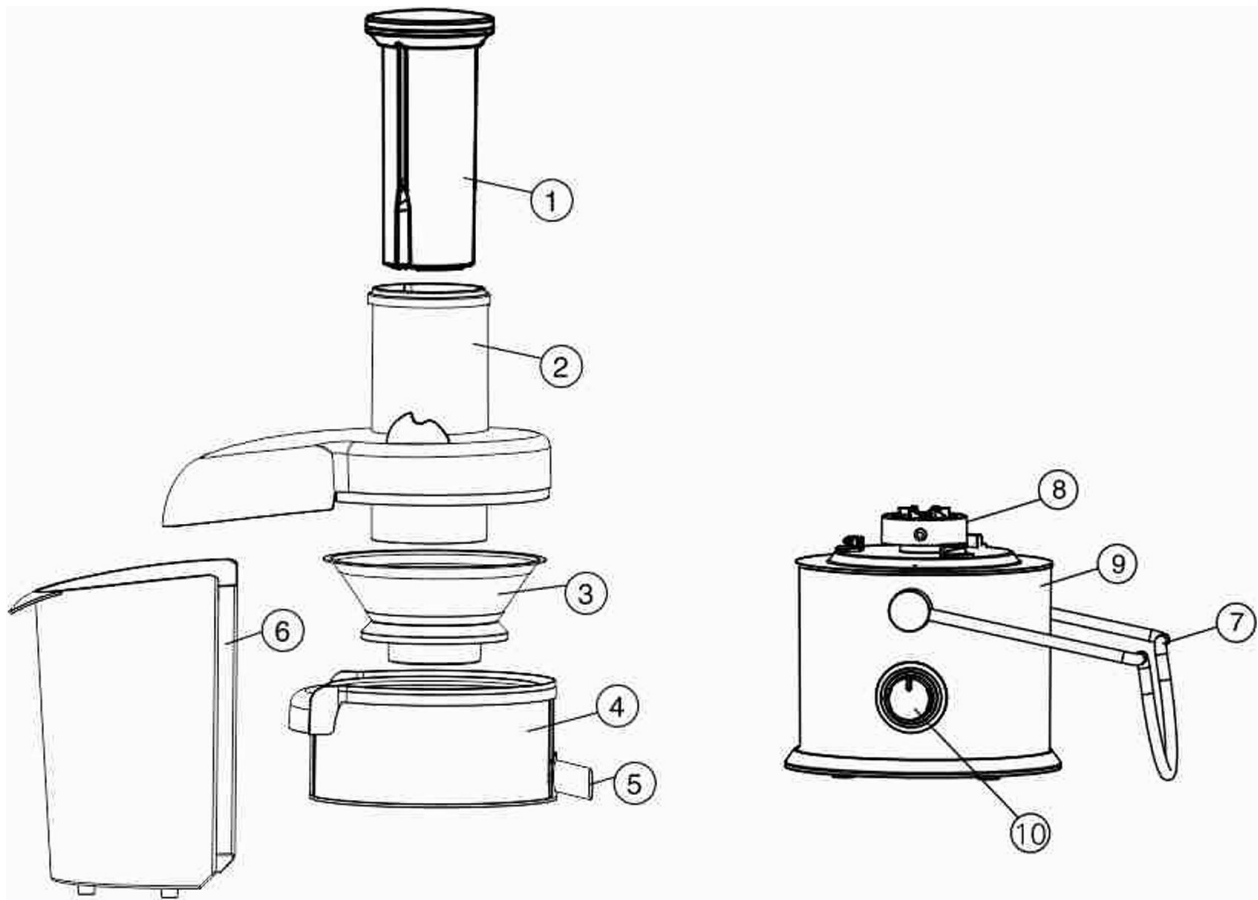

1. Толкатель

2. Загрузочная труба с крышкой

3. Корзина фильтра

4. Сокоборник

5. Носик для сока

6. Контейнер для мякоти

7. Запорный рычаг

8. Ведущий вал

9. Блок двигателя

10. Ручка выключателя

- Перед первым подключением прибора проверьте напряжение на табличке прибора соответствовало напряжению вашей сети. Только для домашнего использования. Не использовать в промышленных целях. Не используйте прибор для целей, отличных от описанных в данном руководстве.
- Не использовать вне помещений.
- **Не разбирайте неисправную соковыжималку, если она подключена к сети.** Всегда вынимайте вилку прибора из розетки перед очисткой и при простое.
- Во избежание риска поражения током, не погружайте прибор в воду или любую другую жидкость. Если это случилось, незамедлительно отключите от розетки и обратитесь в сервисцентр.
- Этот прибор не предназначен для использования лицами (включая детей) со сниженными физическими, сенсорными или психическими способностями или недостатком опыта и знаний, если только они не находятся под наблюдением или им не проведен инструктаж по использованию прибора лицом, отвечающим за них.
- Следите, чтобы дети не играли с прибором.
- Не оставляйте прибор включенным при простое.
- Не используйте принадлежности, которые не идут в комплекте.
- Не работайте с прибором после неисправности или повреждения шнура.
- Не пытайтесь ремонтировать, регулировать или заменять компоненты в приборе. Проверьте и отремонтируйте неисправный прибор только в ближайшем сервисном центре. • Держите шнур вдали от острых кромок и горячих поверхностей.
- Не перегибайте, не скручивайте и не наматывайте сетевой шнур вокруг прибора.
- Не размещайте прибор вблизи газовой или электрической плиты и не храните на нагретой поверхности.
- Не прикасайтесь к движущимся компонентам.
- Решетчатый фильтр очень острый, поэтому обращайтесь с ним осторожно.
- Перед включением всегда проверяйте, чтобы кожух и предохранительная защелка были правильно зафиксированы. Прибор отключается если защелки надежно не зафиксированы на месте.
- Не проталкивайте продукты в прибор пальцами во время его работы. Если продукты застряли в загрузочной трубе, используйте толкатель для их проталкивания. Если это не помогает, выключите двигатель, отключите прибор от розетки и разберите соковыжималку для удаления остатков продуктов.
- **Не давайте прибору непрерывно работать дольше 2 минут.** Выключите переключатель и дайте двигателю остыть как минимум 1 минуту, в противном случае двигатель может быть поврежден.
- Перед разборкой и очисткой всегда проверяйте, что прибор отключен от розетки, а все движущиеся компоненты с двигателем полностью остановлены.
- Обязательно выключайте прибор после каждого использования.
- Не перегружайте прибор продуктами.
- Производитель оставляет за собой право вносить незначительные изменения в дизайн изделия без предварительного уведомления, если только такие изменения не оказывают существенного влияния на безопасность, производительность и функциональность прибора.

1. После распаковки прибора и перед использованием убедитесь, что все механические компоненты прибора и все принадлежности не повреждены.
2. Промойте и высушите все компоненты приборов, которые соприкасаются с продуктами (рис. 1). Очистите корпус прибора мягкой сухой тканью.
3. Несколько раз потренируйтесь собирать и разбирать прибор перед тем, как выжимать сок.
4. Помойте фрукты и/или овощи и порежьте их на кусочки, подходящие по размеру для загрузочной трубы (рисунок 2).

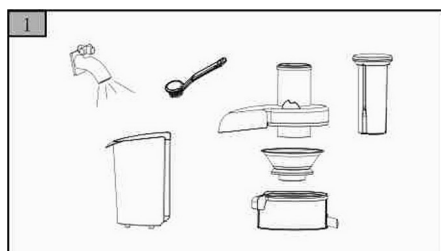

ИСПОЛЬЗОВАНИЕ СОКОВЫЖИМАЛКИ

Прибор работает только, когда все компоненты правильно собраны, а крышка правильно зафиксирована на своем месте запорным рычагом.

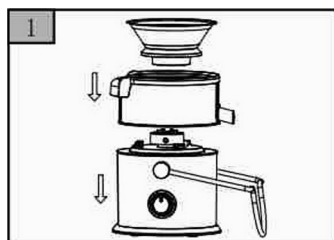

Установите сокосборник на блок двигателя и поместите корзину фильтра в сокосборник. Убедитесь, что корзина фильтра надежно установлена на ведущий вал.

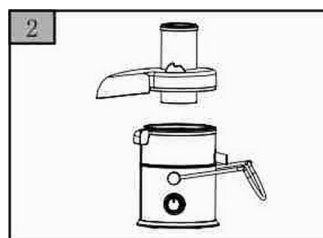

Установите крышку и поднимите запорный рычаг вверх для фиксации его с обеих сторон крышки.

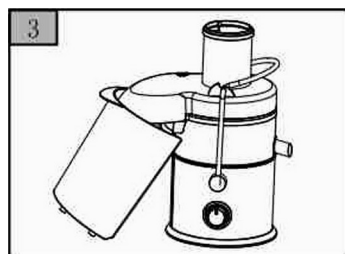

Установите контейнер для мякоти в прибор, наклонив его слегка вперед.

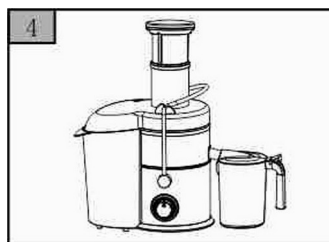

Вставьте толкатель в загрузочную трубу, совместив паз толкателя с небольшим выступом внутри загрузочной трубы.

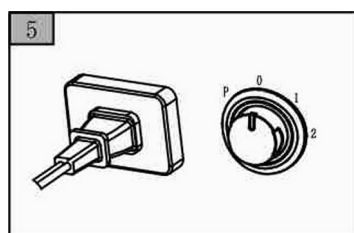

Включите поворотом ручки управления для выбора установки 1 (малая скорость) или 2 (нормальная скорость) или P (пульсация) для запуска.

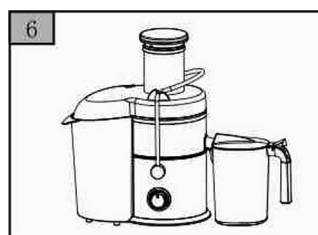

Поместите предварительно порезанные кусочки в загрузочную трубу и слегка надавите на них толкателем вниз в сторону вращающейся корзины фильтра. Перед выжиманием сока убедитесь, что кувшин для сока установлен под носик для сока.

РАЗБОРКА И СБОРКА

РАЗБОРКА:

Отключите прибор от сети.

Освободите запорный рычаг.

Снимите контейнер для мякоти, прозрачную крышку, толкатель, потяните вверх корзину фильтра и отделите сокосборник.

СБОРКА:

Установите сокосборник на блок двигателя и вставьте корзину фильтра.

Установите прозрачную крышку на сокосборник и защелкните запорный рычаг вверх, пока он не встанет на место.

Поставьте контейнер для мякоти под носик для мякоти, а кувшин для сока под носик для сока.

Включите в розетку - прибор готов к работе.

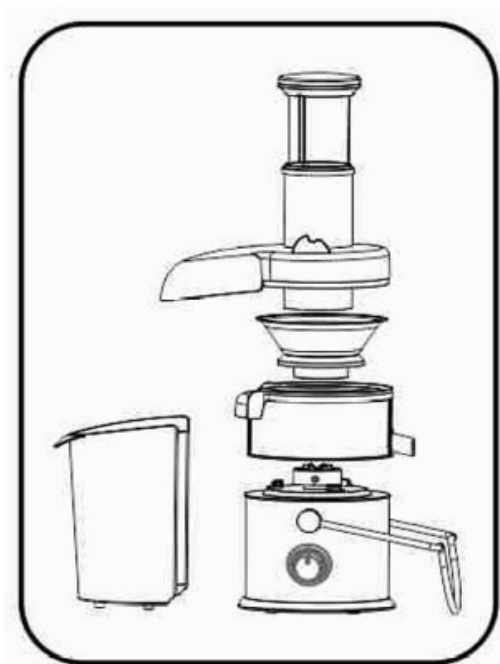

Инструкции по эксплуатации:

Этот прибор оборудован системой предохранительной блокировки.

Если прозрачная крышка установлена неправильно или запорные рычаги не защелкнуты, прибор работать не будет.

Перед началом убедитесь, что прибор выключен, прозрачная крышка и запорный рычаг защелкнуты надлежащим образом.

Тщательно промойте фрукты и овощи. Порежьте фрукты на мелкие кусочки, чтобы они входили в загрузочную трубу. Удалите косточку или кожуру с таких цитрусовых и фруктов как сливы, абрикосы, вишни или апельсины, лимоны, дыни и т. п.

Вставьте вилку в розетку, включите прибор и выберите желаемую скорость в соответствии с видом фруктов или овощей.

Поместите подготовленные фрукты и овощи в загрузочную трубу и слегка надавите толкателем вниз.

НИКОГДА НЕ ИСПОЛЬЗУЙТЕ ПАЛЬЦЫ ИЛИ ДРУГИЕ ПРЕДМЕТЫ В КАЧЕСТВЕ ТОЛКАТЕЛЯ.

При наполнении контейнера для мякоти или кувшина для сока выключите прибор и опорожните контейнеры, прежде чем продолжить.

ВНИМАНИЕ:

Не давайте соковыжималке непрерывно работать дольше 2 минут.

Если необходима более длительная работа, периодически выключайте прибор и давайте ему остыть.

ОСТОРОЖНО:

Удаляйте крупные семена или косточки из таких фруктов как абрикос, персик, слива, вишня и т.п. и очищайте фрукты с толстой или несъедобной семенной оболочкой.

Не используйте следующие фрукты и овощи: банан, папайя, кокос и другие твердые фрукты.

По окончании процесса выключите прибор и отключите от розетки.

Выключите прибор и отключите от розетки перед очисткой.

Легче всего очищать прибор сразу после использования.

Не пользуйтесь абразивными чистящими средствами, металлическими мочалками, ацетоном, спиртом и т.п. для чистки прибора.

Все съемные компоненты можно мыть в посудомоечной машине.

Очистите эти компоненты чистящей щеткой в теплой воде с небольшим количеством моющего средства и сполосните их под краном.

Протрите блок двигателя мягкой сухой тканью и держите его вдали от воды.

Нож острый - будьте особенно осторожны при очистке.

Регулярно проверяйте корзину фильтра на повреждения, не используйте ее при их наличии.

НИКОГДА НЕ ПОГРУЖАЙТЕ БЛОК ДВИГАТЕЛЯ В ВОДУ И НЕ ПРОМЫВАЙТЕ ПОД КРАНОМ.

Перед хранением убедитесь, что прибор отключен из розетки и полностью остановлен.

Сушите на воздухе и протирайте начисто все съемные компоненты.

Соберите чистые компоненты и принадлежности в прибор, следуя шагам в главе СБОРКА.

Храните чистый прибор в сухом месте на плоской поверхности.

Напряжение: 220-240 В переменного тока

Частота: 50-60 Гц

Мощность: 800 Вт

Частота вращения: 15000-18000 об/мин

